

K330M

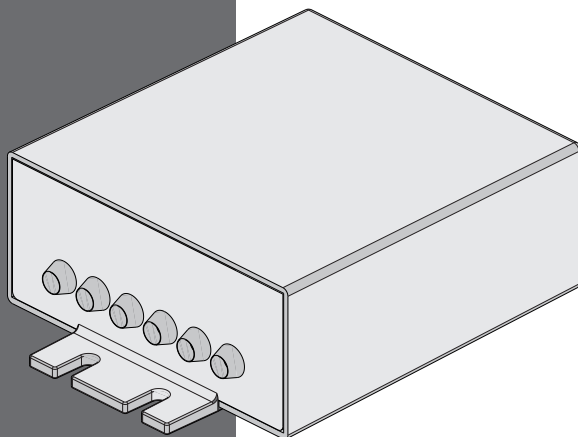

**SCHEMA
CABLAGGIO
K330M**

**K330M
WIRING
DIAGRAM**

**SCHALTPLAN
DER K330M**

**SCHÉMA
CÂBLAGE
K330M**

**ESQUEMA DEL
CABLEADO
K330M**

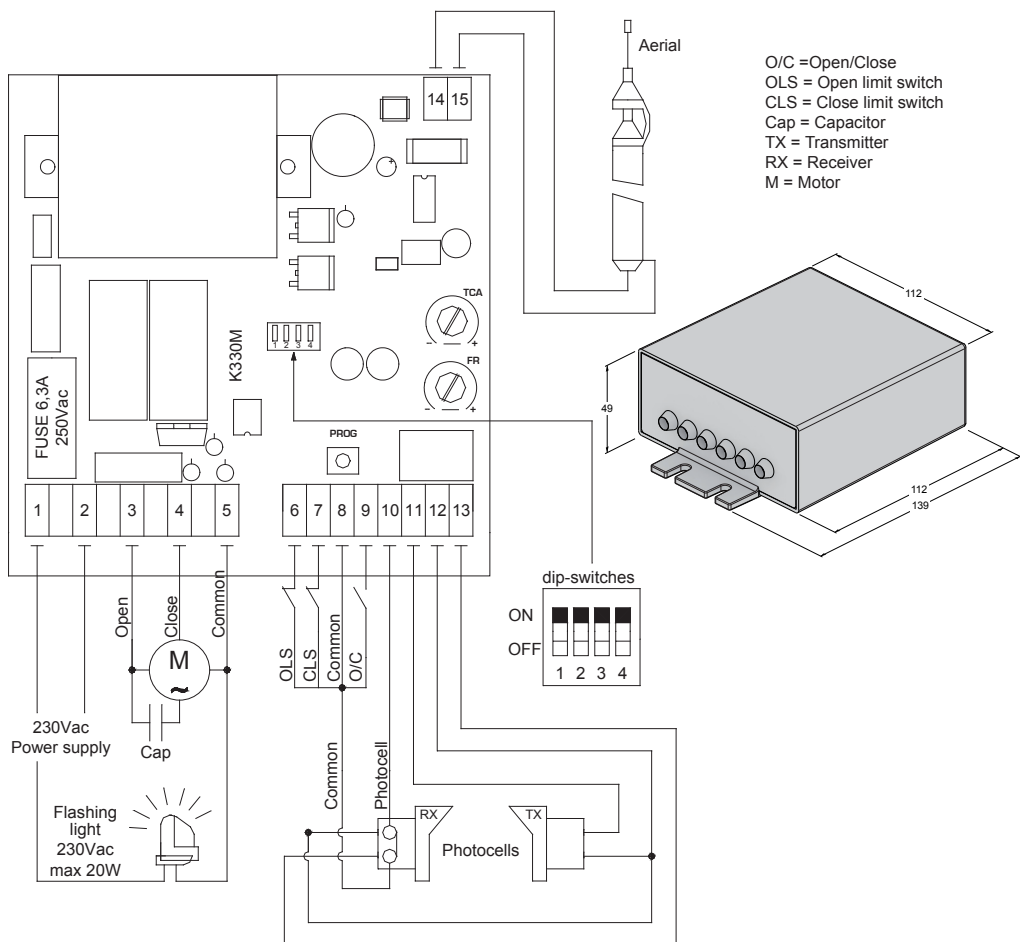

ITALIANO

Introduzione

Il presente manuale è destinato solamente al personale tecnico qualificato per l'installazione. Nessuna informazione contenuta nel presente fascicolo può essere considerata d'interesse per l'utilizzatore finale. Questo manuale è allegato alla centralina K330M, non deve pertanto essere utilizzato per prodotti diversi!

Avvertenze importanti:

La centralina K330M è destinata al comando di un motoriduttore elettromeccanico per l'automazione di serrande e tapparelle.

Ogni altro uso è improprio e, quindi, vietato dalle normative vigenti.

È nostro dovere ricordare che l'automazione che state per eseguire, è classificata come "costruzione di una macchina" e quindi ricade nel campo di applicazione della direttiva europea 89/392 CEE (Direttiva Macchine).

Questa, nei punti essenziali, prevede che:

- l'installazione deve essere eseguita solo da personale qualificato ed esperto;
- chi esegue l'installazione dovrà preventivamente eseguire "l'analisi dei rischi" della macchina;
- l'installazione dovrà essere fatta a "regola d'arte", applicando cioè le norme;
- infine dovrà essere rilasciata al proprietario della macchina la "dichiarazione di conformità".

Risulta chiaro quindi che l'installazione ed eventuali interventi di manutenzione devono essere effettuati solo da personale professionalmente qualificato, in conformità a quanto previsto dalle leggi, norme o direttive vigenti.

Nella progettazione delle proprie apparecchiature, TAU rispetta le normative applicabili al prodotto (vedere la dichiarazione di conformità allegata); è fondamentale che anche l'installatore, nel realizzare gli impianti, prosegua nel rispetto scrupoloso delle norme.

Personale non qualificato o non a conoscenza delle normative applicabili alla categoria dei "cancelli e porte automatiche" deve assolutamente astenersi dall'eseguire installazioni ed impianti.

Chi non rispetta le normative è responsabile dei danni che l'impianto potrà causare!

Si consiglia di leggere attentamente tutte le istruzioni prima di procedere con l'installazione.

QUADRO DI COMANDO PER MOTORE MONOFASE 230 V AC

- LOGICA CON MICROPROCESSORE
- PROTEZIONE INGRESSO LINEA CON FUSIBILE
- RADIO RICEVENTE 433,92 MHz INTEGRATA
- LIMITATORE DI COPPIA ELETTRONICO

INSTALLAZIONE

ATTENZIONE:

- **non utilizzare cavi unifilari (a conduttore unico), es. quelli citofonici, al fine di evitare interruzioni sulla linea e falsi contatti;**
- **non riutilizzare vecchi cavi preesistenti.**

L'installazione dovrà essere fatta a regola d'arte da personale qualificato. La Casa Costruttrice declina ogni responsabilità per danni provocati da imperizia o inosservanza.

In particolare ricordiamo di:

1. posizionare la scheda verticalmente e il più possibile vicino al motoriduttore, evitando lunghi tratti dei cavi di collegamento. Quando i circuiti di comando presentano linee molto lunghe (oltre i 50 m) è consigliabile il disaccoppiamento con relè montati presso il quadro comando;
2. scegliere la sezione dei cavi di potenza (alimentazione, motori, massa e lampeggiante) di almeno 1.5 mm² e comunque in ragione degli assorbimenti e della lunghezza dei conduttori. Ciò detto vale per la rimanenza dei cavi usati da dispositivi di comando e ausiliari con la sola differenza della sezione minima che è ridotta a 0.5 mm²;
3. collegarsi alla morsettiera in modo da non alterare il grado di protezione offerto dal contenitore, che deve essere posto in luogo asciutto e protetto;
4. tenere separati i cavi di potenza dai cavi dei circuiti ausiliari e di comando, specialmente per percorsi lunghi;
5. cortocircuitare i contatti Normalmente Chiusi che non si dovessero utilizzare.

NB: si ricorda l'obbligo di **mettere a massa l'impianto nonché di rispettare le normative sulla sicurezza in vigore in ciascun paese.**

CARATTERISTICHE TECNICHE

Alimentazione scheda	230Vac - 50Hz
Potenza max.	600W
Fusibile rapido protezione linea alimentaz. primaria	250V AC F6,3A
Tensioni alimentazioni circuiti logici	5V DC
Temperatura di funzionamento	0°C ÷ + 70°C
Grado di protezione del contenitore	IP43

COLLEGAMENTI ALLA MORSETTIERA

1 - 2	ingresso ALIMENTAZIONE 230 Vac 50 Hz monofase;
3 - 4 - 5	uscita ALIMENTAZIONE MOTORE 230Vac 50 Hz monofase;
1 - 5	uscita alimentazione scheda lampeggiante. Il segnale non è modulato, quindi sarà necessario l'utilizzo di una scheda con lampeggio integrato;
6 - 8	ingresso FINECORSA APERTURA (contatto normalmente chiuso), comune=8. Se il motore ha finecorsa interni propri bisognerà ponticellare il contatto;

7 - 8	ingresso FINECORSO CHIUSURA (contatto normalmente chiuso), comune=8. Se il motore ha finecorsa interni propri bisognerà ponticellare il contatto;
8 - 9	<i>ingresso pulsante APRE/CHIUDE (contatto normalmente aperto); per le modalità d'uso vedi le funzioni dei dip-switches nr 2 (comune=8);</i>
8 - 10	ingresso FOTOCELLULE o DISPOSITIVI DI SICUREZZA (contatto normalmente chiuso); il loro intervento in fase di chiusura provoca l'arresto seguito dalla totale riapertura dell'automazione (comune=8);
11 - 12	<i>uscita alimentazione 24 Vac con fototest (solo per il trasmettitore delle fotocellule se utilizzate), comune=12;</i>
12 - 13	uscita alimentazione ausiliaria 24 Vac (alimentazione fotocellule o altri dispositivi), comune=12;
14 - 15	<i>ingresso ANTENNA per radio ricevente integrata 433,92MHz, (massa=15, segnale=14);</i>

REGOLAZIONI LOGICHE

TRIMMER

- T.C.A.** regolazione Tempo di Chiusura Automatica: da 5 a 120 secondi ca. (vedi dip-switch nr. 1);
- FR.** regolazione coppia motore. Regolare il TRIMMER per spinta dell'automazione atta a garantire il funzionamento, prestando attenzione a non superare quella consentita dalle norme in uso.
- NOTA:** **ruotando i TRIMMER in senso orario si aumentano le regolazioni, viceversa, ruotandoli in senso antiorario, diminuiscono.**

Dip switch

- 1 on:** ad apertura completata, la chiusura dell'automazione è automatica trascorso un tempo impostato sul trimmer T.C.A.;
- off:** la chiusura necessita di un proprio comando;
- 2 on:** ad automazione funzionante, una sequenza di comandi di apertura/chiusura induce l'automazione ad una APERTURA-CHIUSURA-APERTURA-CHIUSURA, etc.
- off:** nelle stesse condizioni, la stessa sequenza di comandi induce l'automazione ad una APERTURA-STOP-CHIUSURA-STOP-APERTURA-STOP (funzione passo-passo);
- 3 on:** la funzione "verifica delle fotocellule" è inserita (FOTOTEST)
- N.B.** **Il trasmettitore della fotocellula deve sempre essere collegato (mors. 11-12), in quanto su di esso si effettua la verifica del sistema di sicurezza (FOTOTEST), quindi senza questo collegamento IL QUADRO NON FUNZIONA.**
- off:** nel caso in cui non si usino le fotocellule porre il DIP switch nr.3 in posizione off;
- 4 on:** utilizzato per regolare il tempo di lavoro quando l'impianto è munito di fotocellule con motori avvolgibili dotati di finecorsa interni propri (che non si devono collegare alla centralina);

Procedura per la regolazione:

- posizionare la serranda a metà altezza;
 - premere il pulsante Ap/Ch per far partire l'automazione in chiusura, (se l'automazione partisse in apertura, invertire il collegamento delle fasi del motore sulla morsettiere, morsetti 3 e 4);
 - una volta completata la chiusura, premere nuovamente il pulsante Ap/Ch per far partire l'automazione in apertura;
 - ad apertura completata premere nuovamente il pulsante Ap/Ch per terminare la procedura (il tempo di lavoro di apertura sarà il tempo di lavoro per l'automazione);
 - al termine dell'operazione lasciare il DIP4 in ON!!! (Se si riporta in OFF e poi in ON si devono rifare le operazioni sopra descritte)
- off:** da usare se si dispongono finecorsa esterni FCA e FCC collegati alla centrale (morsetti 6-FCA, 7-FCC e 8-comune con contatti normalmente chiusi). In questo caso il tempo di lavoro non è regolabile ed è impostato fisso a 60 secondi.

UTILIZZO DEL RICEVITORE 433.92 Mhz INTEGRATO

Il ricevitore radio integrato 433.92MHz funziona con i radiocomandi K-SLIMRP e T-4RP, nelle sole versioni a rolling-code. Può apprendere fino ad un max di 14 radiocomandi.

- **Memorizzazione del codice del radiocomando:** Premere brevemente (circa 1 secondo) il tasto PROG sulla centrale, dopodichè premere il pulsante del radiocomando che si vuole memorizzare. Per

inserire altri radiocomandi ripetere la procedura. Questo software è predisposto per la memorizzazione in remoto tramite K-SLIMRP e T-4RP

- **Cancellazione di tutti i codici di tutti i radiocomandi:** Tenere premuto il tasto PROG sulla centrale per 5/6 secondi successivamente rilasciarlo e poi tenerlo premuto nuovamente per altri 5/6 secondi. La memoria codici risulterà vuota e si potrà procedere alla memorizzazione dei nuovi radiocomandi.

MALFUNZIONAMENTI: POSSIBILI CAUSE E RIMEDI

1- L'automazione non parte:

- Verificare che i contatti N.C. della scheda siano effettivamente normalmente chiusi;
- Impostare il dip 3 (fototest) su OFF;

2- Il radiocomando ha poca portata:

- Collegare l'antenna radio sui morsetti presenti sulla scheda ricevente e non sui morsetti 14-15 della scheda di comando;
- Controllare che il collegamento della massa e del segnale dell'antenna non sia invertito;
- Non eseguire giunzioni per allungare il cavo dell'antenna;
- Non installare l'antenna in posizioni basse o nascoste dalla muratura o dal pilastro;
- Controllare lo stato delle pile del radiocomando.

3- L'automazione si apre al contrario:

- Invertire tra loro i collegamenti del motore sulla morsettiera (morsetti 3 e 4);
- Di conseguenza, invertire il collegamento dei finecorsa (morsetti 6 e 7).

GARANZIA TAU: CONDIZIONI GENERALI

La garanzia della TAU ha durata di 24 mesi dalla data di acquisto dei prodotti (fa fede il documento fiscale di vendita, scontrino o fattura).

In caso di utilizzo industriale o professionale oppure in caso di impiego simile, tale garanzia ha validità 12 mesi. La garanzia comprende la riparazione con sostituzione gratuita (franco sede TAU: spese di imballo e di trasporto sono a carico del cliente) delle parti che presentano difetti di lavorazione o vizi di materiale riconosciuti dalla TAU. In caso di intervento a domicilio, anche nel periodo coperto da garanzia, l'utente è tenuto a corrispondere il "Diritto fisso di chiamata" per spese di trasferimento a domicilio, più manodopera.

La garanzia decade nei seguenti casi:

- Qualora il guasto sia determinato da un impianto non eseguito secondo le istruzioni fornite dall'azienda all'interno di ogni confezione.
- Qualora non siano stati impiegati tutti componenti originali TAU per l'installazione dell'automatismo.
- Qualora i danni siano causati da calamità naturali, manomissioni, sovraccarico di tensione, alimentazione non corretta, riparazioni improprie, errata installazione, o altre cause non imputabili alla TAU.
- Qualora non siano state effettuate le manutenzioni periodiche da parte di un tecnico specializzato secondo le istruzioni fornite dall'azienda all'interno di ogni confezione.
- Usura dei componenti.

La riparazione o la sostituzione dei pezzi durante il periodo di garanzia non comporta un prolungamento del termine di scadenza della garanzia stessa.

Introduction

This manual has been especially written for use by qualified fitters. No information given in this manual can be considered as being of interest to end users. This manual is enclosed with control unit K330M and may therefore not be used for different products!

Important information:

The K330M control unit has been designed to control an electromechanical gear motor for automatic opening and closing systems.

Any other use is considered improper and is consequently forbidden by current laws.

May we remind you that the automation system you are about to install is classified as "building a machine" and therefore enters the field of application of European directive 89/392 EEC (Machinery Directive).

This directive includes the following prescriptions:

- Only trained and qualified personnel should install the equipment;
- the installer must first make a "risk analysis" of the machine;

- the equipment must be installed in a correct and workmanlike manner in compliance with all pertinent standards;
- after installation, the machine owner must be given the “declaration of conformity”.

This product may only be installed and serviced by qualified personnel in compliance with current laws, regulations and directives.

When designing its products, TAU observes all applicable standards (please see the attached declaration of conformity) but it is of paramount importance that installers continue to strictly observe the same standards when installing the system.

Unqualified personnel or those who are unaware of the standards applicable to the “automatic gates and doors” category may not install systems under any circumstances.

Whoever ignores such standards shall be held responsible for any damage caused by the system!

Do not install the unit before you have read all instructions.

CONTROL PANEL FOR 230 V AC SINGLE-PHASE MOTOR

- MICROPROCESSOR-CONTROLLED LOGIC
- LINE INPUT FUSE
- 433.92 MHz BUILT-IN RADIO RECEIVER
- ELECTRONIC TORQUE LIMITING DEVICE

INSTALLATION

ATTENTION:

- **do not use single cables (with one single wire), ex. telephone cables, in order to avoid breakdowns of the line and false contacts;**
- **do not re-use old pre-existing cables.**

This product must be correctly installed by a qualified fitter. The maker declines all liability for damage caused by incapacity or neglect.

In particular:

1. position the board vertically and as near as possible to the gear motor, taking care to keep the connection cables as short as possible. When the control circuits comprise very long lines (over 50 m) it should be decoupled with relays installed in the control panel;
2. make sure the cross-section of the power cables (power input, motors, earth and flashing light) is at least 1.5 mm² and, in any case, sufficient for the absorption and length of the wires. The above also applies to the other cables used by control and auxiliary devices except that the minimum cross-section is reduced to 0.5 mm²;
3. make connections to the terminal board so as not to alter the level of protection offered by the container which must be installed in a dry and protected place;
4. keep the power circuits separate from the control and auxiliary circuits, especially if the cables are long;
5. short any unused Normally Closed contacts.

NB: the product must be properly earthed and the safety regulations in force in the country of installation must be observed.

TECHNICAL CHARACTERISTICS

Power input to board	230V AC - 50Hz
Maximum power output	600W
Primary power input line rapid fuse	250V AC-F6,3A
Logic circuit input voltage	5V DC
Working temperature	0°C ÷ + 70°C
Box protected to	IP43

TERMINAL BOARD CONNECTIONS

1 - 2	POWER input 230Vac, 50 Hz, single-phase;
3 - 4 - 5	MOTOR POWER output 230Vac, 50Hz, single-phase;
1 - 5	flashing light power output. The signal is not modulated and therefore a board with a built-in flashing function must be used;
6 - 8	OPEN LIMIT SWITCH input (normally closed contact), common=8. If the motor has internal limit switches is enough to make a bridge between the contact;

7 - 8	CLOSE LIMIT SWITCH input (normally closed contact), common=8. If the motor has internal limit switches is enough to make a bridge between the contact;
8 - 9	OPEN/CLOSE button input (contact normally open); for operating information see dip switch 2 functions (common=8);
8 - 10	PHOTOCELL or SAFETY DEVICES input (normally closed contact); if these trigger during the closing phase, the gate stops and then completely reopens (common=8);
11 - 12	24 Vac power output (only for the photocell transmitter if used), common=12;
12 - 13	24 Vac auxiliary power output (power output to photocells or other devices), common=12;
14 - 15	AERIAL input for 433.92MHz built-in radio receiver, (earth=15, signal=14);

LOGIC ADJUSTMENTS

TRIMMER

T.C.A. Automatic Closing Time adjustment: from approx. 5 to 120 seconds (see dip switch 1);
FR. motor torque adjustment. The TRIMMER is set to provide sufficient thrust to work the automatic system without exceeding the limits established by current standards.

N.B.: turn the TRIMMER clockwise to **increase** adjustments; turn it anticlockwise to **decrease**.

Dip switches

- 1 on:** after opening, the system automatically closes when the delay set on the T.C.A. trimmer expires;
off: a command is required to close the system;
- 2 on:** with automatic closing enabled, a sequence of open/close commands causes the system to OPEN-CLOSE-OPEN-CLOSE etc.;
off: in the same conditions, the same command sequence causes the system to OPEN-STOP-CLOSE-STOP-OPEN-STOP, (jog function)
- 3 on:** "photocell test function" enabled (PHOTOTEST).

N.B.: The photocells transmitter must always be connected (term. 11-12), on this we have a complete security system control (PHOTOTEST) without this connection, system would not work!;

off: in case photocells are not in use set DIP3 in OFF position;
4 on: to be used when central motors have stand-alone limit switches (not to be wired to the control unit);
 Adjustment procedure:

- Set the shutter at half way between open and closed.
- Press the button Ap/Ch to let the motor start closing, (should the motor start opening, invert motor wires on the terminal block: wire terminals 3 and 4).
- Once opening is complete, press once again Ap/Ch to start opening.
- Once opening is complete, press once again Ap/Ch to finish setup; (the opening time recorded will be the set working time for gate operator).
- Leave the DIP#4 in on!! Should you move to OFF and then back to ON, the setup procedure must be repeated

off: to be used when central motors feature Closed limit switch (FCC) and Open limit switch (FCA) wired to the control unit (wiring: 6-FCA, 7-FCC, 8-common with contacts normally closed). **On this case, the operation time is not adjustable but set fixed at 60seconds.**

USING THE BUILT-IN 433.92 MHz RECEIVER

The built-in 433.92MHz radio receiver works with Rolling Code TAU transmitters (K-SLIMRP, T-4RP). It can learn up to a maximum of 14 transmitters.

- **To memorize a transmitter:** Press briefly (1" approx.) the Prog button on the control unit, then press the key in the transmitter. To add other transmitters repeat the procedures. This software is compatible with the remote programming function through K-SLIMRP and T-4RP transmitters.
- **To erase all transmitters codes:** On the control unit, press and hold the button PROG for 5 or 6 seconds then release; press and hold it once again for 5 or 6 seconds. The codes memory will then result empty and now you can proceed with the memorisation of other transmitters.

MALFUNCTIONS: POSSIBLE CAUSES AND SOLUTION

1- The automation does not start:

- a- Check there is 230Vac power supply with the multimeter;
 - b- Check that the NC contacts of the card are actually normally closed;
 - c- Set dip 3 (phototest) to OFF;
- 2- **The radio control has very little range:**
- a- Connect the radio aerial to the terminals of the receiver card and not to terminals 14-15 of the control card (for frequency 433,92 MHz);
 - b- Check that the ground and the aerial signal connections have not been inverted;
 - c- Do not make joints to increase the length of the aerial wire;
 - d- Do not install the aerial in a low position or behind walls or pillars;
 - e- Check the state of the radio control batteries
- 3- **The gate opens the wrong way:**
- a- Invert the motor connections on the terminal block (terminals 3 and 4);
 - b- Consequently, invert the limit switch connections (terminals 6 and 7).

Einleitung

Das vorliegende Handbuch ist nur für technisches, zur Installation qualifiziertes Personal bestimmt. Die im vorliegenden Heft enthaltenen Informationen sind für den Endbenutzer nicht interessant. Diese Anleitung liegt der Steuerung K330M bei und darf daher nicht für andere Produkte verwendet werden!

Wichtige Hinweise:

Die Steuerung K330M dient zum Steuern eines elektromechanischen Getriebemotors für die Automatisierung von Rollläden und Jalousien.

Jeder andere Einsatz ist unsachgemäß und daher laut gültiger Vorschriften verboten.

Unsere Pflicht ist, Sie daran zu erinnern, dass die Automatisierung, die Sie ausführen werden, als „Maschinenkonstruktion“ klassiert ist und daher zum Anwendungsbereich der Europäischen Richtlinie 89/392 (Maschinenrichtlinie) gehört.

Nach den wichtigsten Punkten dieser Vorschrift:

- darf die Installation ausschließlich von erfahrener Fachpersonal ausgeführt werden;
- muss jener, der die Installation ausführt, vorher eine „Risikoanalyse“ der Maschine machen;
- muss die Installation „fachgerecht“ bzw. unter Anwendung der Vorschriften ausgeführt sein;
- muss dem Besitzer der Maschine die „Konformitätserklärung“ ausgehändigt werden.

Es ist daher offensichtlich, dass Installation und eventuelle Wartungseingriffe nur von beruflich qualifiziertem Personal in Übereinstimmung mit den Verordnungen der gültigen Gesetze, Normen und Vorschriften ausgeführt werden dürfen. Bei der Planung ihrer Apparaturen hält sich TAU an die für das Produkt anwendbaren Vorschriften (siehe anliegende Konformitätserklärung); von grundlegender Wichtigkeit ist, dass sich auch der Installateur bei der Durchführung der Anlage genauestens an die Vorschriften hält.

Personal, das nicht qualifiziert ist oder die Vorschriften nicht kennt, die für die Kategorie „automatische Türen und Tore“ anwendbar sind, darf Installationen und Anlagen keinesfalls ausführen.

Wer sich nicht an die Vorschriften hält, haftet für die Schäden, die von der Anlage verursacht werden können. Vor der Installation bitte alle Anweisungen genau lesen.

SCHALT- UND STEUERTAFEL FÜR EINPHASIGEN 230 V AC MOTOR

- MIKROPROZESSORLOGIK
- SCHUTZ DES LINIENEINGANGS MIT SICHERUNG
- EINGEBAUTER 433,92 MHz FUNKEMPFÄNGER
- ELEKTRONISCHER DREHMOMENTBEGRENZER

INSTALLATION

ACHTUNG:

- **Verwenden Sie keine Leitungen mit einzeldraht wie z.B. bei den Sprechanlagen, um unterbrechungen auf der Linie und zu vermeiden;**
- **Verwenden Sie keine alte vorhandene verkabelung.**

Die Installation muss fachgerecht durch qualifiziertes Personal ausgeführt werden. Der Hersteller übernimmt keinerlei Haftung für Schäden aufgrund von Unerfahrenheit oder Nichtbeachtung.

Insbesondere erinnern wir an folgendes:

1. die Schalt- und Steuertafel senkrecht und so nah wie möglich am Getriebemotor anbringen; lange Strecken der Verbindungskabel sind zu vermeiden. Wenn die Schaltkreise sehr lange Linien (mehr als 50 m) aufweisen, wird eine Entkopplung mit in die Schalttafel montierten Relais empfohlen;

2. Einen Querschnitt der Leistungskabel (Versorgung, Motoren, Masse und Blinkleuchte) von mindestens 1.5 mm² wählen, immer in Abhängigkeit von den Stromaufnahmen und der Leiterlänge. Dies gilt auch für die restlichen Kabel, die von Steuer- und Hilfsvorrichtungen benutzt werden, mit dem Unterschied, dass für diese der Mindestquerschnitt 0.5 mm² sein darf;
3. den Anschluss am Klemmenbrett so ausführen, dass die Schutzart des Gehäuses, das trocken und geschützt installiert werden muss, nicht geändert wird;
4. die Leistungskabel von den Kabeln der Hilfs- und Steuerkreise getrennt halten, insbesondere wenn es sich um lange Strecken handelt;
5. gewöhnlich geschlossene Kontakte, die nicht benutzt sind, müssen kurzgeschlossen werden.

NB: es wird daran erinnert, dass es Pflicht ist, **die Anlage zu erden und die im jeweiligen Land gültigen Sicherheitsvorschriften einzuhalten.**

TECHNISCHE MERKMALE

Versorgung der Schalt- und Steuertafel	230 V AC 50 Hz
Höchstleistung	600W
Schnellsicherung zum Schutz der Hauptversorgungslinie	250V AC F6,3 A
Versorgungsspannung der logischen Kreisläufe	5V DC
Betriebstemperatur	0°C ÷ + 70°C
Schutzart des Gehäuses	IP43

ANSCHLÜSSE AN DER KLEMMLEISTE

1 - 2	Eingang VERSORGUNG 230 V AC 50Hz;
3 - 4 - 5	Ausgang MOTORVERSORGUNG 230V AC 50 Hz;
1 - 5	Ausgang Versorgung der Blinkleuchte. Das Signal ist nicht moduliert, daher ist die Benutzung einer Steuerung mit eingebauter Blinkleuchte erforderlich;
6 - 8	Eingang ENDSCHALTER TOR AUF (Öffner-Kontakt/ NC), gemeinsamer Leiter =8;
7 - 8	Eingang ENDSCHALTER TOR ZU (Öffner-Kontakt/ NC), gemeinsamer Leiter =8;
8 - 9	Eingang Taste ÖFFNET/SCHLIEßT (Schliesser-Kontakt/ NO); für den Gebrauch siehe die Funktionen der Dip-Schalter#2 (gemeinsamer Leiter=8);
8 - 10	Eingang LICHTSCRANKE oder SICHERHEITSVORRICHTUNGEN (Öffner-Kontakt/ NC); Wird die Lichtschränke während der Schließbewegung ausgelöst, stoppt und reversiert der Atrieb (gemeinsamer Leiter=8);
11 - 12	Ausgang Versorgung 24 V AC mit Fototest (nur für den Lichtschränke oder sonstiger Vorrichtungen), (gemeinsamer Leiter=12);
12 - 13	Ausgang Hilfsversorgung 24 V AC (Lichtschränke oder sonstiger Vorrichtungen), (gemeinsamer Leiter=12);
14 - 15	Eingang ANTENNE für eingebauten 433,92MHz Funkempfänger (Masse=15, Signal=14);

EINSTELLUNG DER LOGIK

TRIMMER

- T.C.A.** Einstellung der Automatischen Schließzeit: von 5 bis ca. 120 Sekunden (siehe Dip-Switch Nr. 1);
- FR.** Einstellung des Motordrehmoments. Den TRIMMER so einstellen, dass der Torschub den Betrieb garantiert, dabei aber beachten, dass der laut Vorschriften zulässige Schub nicht überschritten wird.

ANMERKUNG: durch Drehen der Trimmer im Uhrzeigersinn werden die Einstellungen erhöht, durch Drehen gegen den Uhrzeigersinn werden sie verringert.

Dip Schalter

- 1 **on:** nach beendeter Öffnung ist das Schließen der Automatisierung selbsttätig nach einer an Trimmer T.C.A. eingegebenen Zeit;
off: für das Schließen ist ein Steuerbefehl erforderlich;
- 2 **on:** bei funktionierender Automatisierung verursacht eine AUF/ZU Befehlssequenz eine ÖFFNUNG-STOPP-SCHLIESSUNG-ÖFFNUNG-SCHLIESSUNG usw. der Automatisierung;

off: unter denselben Bedingungen verursacht die gleiche Befehlssequenz eine ÖFFNUNG-STOP-SCHLISSUNG-STOP-ÖFFNUNG-STOP usw. der Automatisierung (Funktion Schrittbetrieb);

3 on: die Funktion, Fototest ist eingeschaltet;

N.B. der Lichtschrankensender muss immer angeschlossen sein (Klemmen 11 - 12). Er ist für die Funktion FOTOTEST notwendig: ohne angeschlossenem Lichtschrankensender funktioniert die Steuerung nicht;

off: sollten Lichtschranken nicht verwendet werden, DIP-Schalter auf OFF positionieren;

4 on: Einstellung der Arbeitszeit - Für Rollladenmotoren mit im Motor integrierten Endschaltern (an der Steuerung nicht anzuschließen), Installation mit Lichtschanke.

Einlernen der Arbeitszeit:

- Rollladen auf halber Höhe positionieren;
- Taste ÖFFNET/SCHLIEßT betätigen, der Rollladen fährt ZU (sollte der Rollladen sich zu öffnen, statt sich zu schließen, die Anschlüsse der Netzphasen umtauschen - Klemmen 3 - 4).
- Nach Erreichen des Endschalters TOR ZU die Taste ÖFFNET/SCHLIEßT betätigen, der Rollladen fährt AUF;
- Nach Erreichen des Endschalters TOR AUF die Taste ÖFFNET/SCHLIEßT nochmals betätigen, um das Einlernen abzuschließen (Arbeitszeit TOR AUF wird gespeichert als Arbeitszeit des Rollladenmotors);
- WICHTIG: Nach dem Abschließen der Programmierung den DIP-Schalter #4 in ON lassen! NICHT bewegen, oder muss das Einlernen wiederholt werden.

off: Für Rollladenmotoren mit externen Endschaltern, die an der Steuerung anzuschließen sind (6-ENDSCHALTER TOR AUF, 7-ENDSCHALTER TOR ZU, 8-gemeinsamer Leiter, Öffner-Kontakte / NC). Die Arbeitszeit ist fest auf 60 Sekunden eingestellt.

BENUTZUNG DES INTEGRIERTEN 433.92MHZ FUNKEMPFÄNGERS

Der integrierte 433.92 MHz Funkempfänger funktioniert nur mit den Handsendern (Rolling-Code) K-SLIMRP und T-4RP. Es kann bis zu 14 Handsender anlernen.

- Einlernen des Handsenders: Kurz die PROG Taste drücken, (etwa 1 Sekunde), dann mit dem Handsender übertragen. Für das Einlernen weiterer Handsender die Prozedur wiederholen. Diese Software ist zur Fern-Programmierung mittels K-SLIMRP oder T-4RP Handsender vorbereitet.
- Reset des Speichers: Die Taste PROG gedrückt halten für ca. 5/6 Sekunden. Die Taste dann loslassen und erneut drücken (nochmals 5/6 Sekunden). Der Speicher ist jetzt gelöscht, neue Handsender dürfen programmiert werden.

BETRIEBSSTÖRUNGEN: MÖGLICHE URSACHEN UND ABHILFEN

1- **Kein Start der Automatisierung:**

- a- Mit einem Multimeter prüfen, ob die 230 Vac Versorgung vorhanden ist.
- b- Prüfen, dass die NC-Kontakte der Steuerkarte effektiv gewöhnlich geschlossen sind;
- c- Dip 3 (Fotozellentest) auf OFF stellen;

2- **Funksteuerung mit wenig Reichweite:**

- a- Die Funkantenne an den Klemmen auf der Empfängerkarte anschließen, nicht an den Klemmen 14-15 der Steuerkarte;
- b- Prüfen, dass der Anschluss der Masse und des Antennesignals nicht umgekehrt ist;
- c- Zur Verlängerung des Antennekabels keine Verbindungen ausführen;
- d- Die Antenne nicht zu niedrig oder durch Mauern oder Pfeiler versteckt installieren;
- e- Den Zustand der Batterien in der Funksteuerung überprüfen.

3- **Die Automatisierung öffnet sich umgekehrt:**

- a- Die Anschlüsse des Motors am Klemmenbrett untereinander umkehren (Klemmen +3 und 4);
- b- Folglich auch den Anschluss der Endschalter umkehren (Klemmen 6 und e7).

Introduction

Le présent manuel est destiné exclusivement au personnel technique qualifié pour l'installation. Aucune information contenue dans ce fascicule ne peut être considérée comme intéressante pour l'utilisateur final. Ce manuel est joint à l'armoire de commande K330M, il ne doit donc pas être utilisé pour des produits différents !

Recommandations importantes :

L'armoire de commande K330M est destinée à la commande d'un motoréducteur électromécanique pour l'automatisation de rideaux métalliques et volets roulants.

Toute autre utilisation est impropre et donc interdite par les normes en vigueur.

Nous nous devons de rappeler que l'automatisation que vous vous apprêtez à exécuter est classée comme "construction d'une machine" et rentre donc dans le domaine d'application de la Directive Européenne 89/392 CEE (Directive Machines).

Cette directive, dans ses grandes lignes, prévoit que :

- l'installation doit être exécutée exclusivement par du personnel qualifié et expert ;
- qui effectue l'installation devra procéder au préalable à "l'analyse des risques" de la machine ;
- l'installation devra être faite dans les "règles de l'art", c'est-à-dire en appliquant les normes ;
- l'installateur devra remettre au propriétaire de la machine la "déclaration de conformité".

Il est donc clair que l'installation et les éventuelles interventions de maintenance doivent être effectuées exclusivement par du personnel professionnellement qualifié, conformément aux prescriptions des lois, normes ou directives en vigueur.

Dans le projet de ses appareils, TAU respecte les normes applicables au produit (voir la déclaration de conformité jointe) ; il est fondamental que l'installateur lui aussi, lorsque qu'il réalise l'installation, respecte scrupuleusement les normes.

Tout personnel non qualifié ou ne connaissant pas les normes applicables à la catégorie des "portails et portes automatiques" doit absolument s'abstenir d'effectuer des installations.

Qui ne respecte pas les normes est responsable des dommages que l'installation pourra causer !

Nous conseillons de lire attentivement toutes les instructions avant de procéder à l'installation.

ARMOIRE DE COMMANDE POUR MOTEUR MONOPHASÉ 230 V CA

- LOGIQUE AVEC MICROPROCESSEUR
- PROTECTION ENTRÉE LIGNE PAR FUSIBLE
- RÉCEPTEUR RADIO 433,92 MHz INCORPORÉ
- LIMITEUR DE COUPLE ÉLECTRONIQUE

INSTALLATION

ATTENTION :

- **Ne pas utiliser les câbles unifilaires (à conducteur unique), par exemple ceux des interphones, afin d'éviter les coupures sur la ligne et les faux contacts ;**
- **Ne pas réutiliser les anciens câbles préexistants.**

L'installation devra être faite dans les règles de l'art par du personnel qualifié. Le Constructeur décline toute responsabilité pour les dommages provoqués par l'inexpérience et la non-observation des prescriptions.

En particulier, nous rappelons de :

1. positionner la carte verticalement et le plus près possible du motoréducteur, en évitant les longs parcours des câbles de connexion. Quand les circuits de commande présentent des lignes très longues (plus de 50 m), il est conseillé de découpler les circuits au moyen de relais montés près du tableau de commande ;
2. choisir une section des câbles de puissance (alimentation, moteurs, mise à la terre et clignotant) d'au moins 1,5 mm² et dans tous les cas, adaptée aux absorptions et à la longueur des conducteurs. Cette observation est valable également pour le reste des câbles utilisés par les dispositifs de commande et les auxiliaires à la seule différence que la section minimum est réduite à 0,5 mm² ;
3. se connecter au bornier de manière à ne pas altérer l'indice de protection assuré par l'armoire qui doit être placée dans un lieu sec et protégé ;
4. maintenir les câbles de puissance séparés des câbles des circuits auxiliaires et de commande, en particulier sur les longs parcours ;
5. shunter les contacts Normalement Fermés qui ne sont pas utilisés.

NB: Nous rappelons qu'il est obligatoire de mettre l'installation à la terre et de respecter les normes de sécurité en vigueur dans le pays d'installation.

CARACTÉRISTIQUES TECHNIQUES

Alimentation carte	230V AC - 50Hz
Puissance max.	600W
Fusible rapide protection ligne d'alimentation primaire	250V AC-F6,3A

Tension d'alimentation circuits logiques	5V DC
Température de fonctionnement	0°C ÷ + 70°C
Indice de protection de l'armoire	IP43

CONNEXIONS AU BORNIER

1 - 2	entrée ALIMENTATION 230 Vca 50Hz monophasée ;
3 - 4 - 5	entrée ALIMENTATION MOTEUR 230 Vca 50 Hz monophasée ;
1 - 5	sortie alimentation carte clignotant. Le signal n'est pas modulé, il faudra donc utiliser une carte avec clignotement intégré ;
6 - 8	entrée FIN DE COURSE OUVERTURE (contact normalement fermé), commun=8. Si le moteur a les fins de course intérieures, il faudra circuiter le contact;
7 - 8	entrée FIN DE COURSE FERMETURE (contact normalement fermé), commun=8. Si le moteur a les fins de course intérieures, il faudra circuiter le contact;
8 - 9	entrée touche OUVRE/FERME (contact normalement ouvert) ; pour le mode d'emploi, voir les fonctions des dip-switches n° 2 (commun=8);
8 - 10	entrée PHOTOCELLULES ou DISPOSITIFS DE SÉCURITÉ (contact normalement fermé) ; leur intervention en phase de fermeture provoque l'arrêt suivi de la réouverture totale de l'automatisation (commun=8);
11 - 12	Sortie alimentation 24 Vac avec contrôle des photocellules (seulement pour la photocellule de transmission si utilisées) commun=12;
12 - 13	sortie alimentation auxiliaire 24 Vca (alimentation photocellules ou autres dispositifs), commun=12 ;
14 - 15	entrée ANTENNE pour récepteur radio intégré 433,92 MHz (masse=15, signal=14) ;

RÉGLAGES LOGIQUES

TRIMMERS

- T.C.A.** réglage Temps de Fermeture Automatique : de 5 à 120 secondes env. (voir dip-switch n°1) ;
- FR.** réglage couple moteur. Régler le TRIMMER pour une traction de l'automatisation à même de garantir le fonctionnement, en veillant à ne pas dépasser la traction autorisée par les normes en vigueur.
- N.B. :** **en tournant les TRIMMERS dans le sens des aiguilles d'une montre, les réglages augmentent, et vice versa en les tournant dans le sens contraire, ils diminuent.**

Dip-switches

- 1 on :** quand l'ouverture est terminée, la fermeture de l'automatisation est automatique au bout du temps programmé sur le trimmer T.C.A. ;
off : la fermeture nécessite une commande spécifique ;
- 2 on :** quand l'automatisme fonctionne, une séquence de commandes d'ouverture/fermeture induit l'automatisation à une OUVERTURE-FERMETURE-OUVERTURE-FERMETURE, etc.
off : dans les mêmes conditions, la même séquence de commandes induit le l'automatisation à une OUVERTURE-STOP-FERMETURE-STOP-OUVERTURE-STOP (fonction pas à pas) ;
- 3 on :** la fonction contrôle des photocellules est activée ;
- IMPORTANT**
La photocellule de transmission doit être toujours branchée (bornes 11-12). Ceci permet le contrôle des photocellules et donc sans ce branchement l'ARMOIRE DE COMMANDE ne fonctionne pas.
off : Si les photocellules ne sont pas utilisées positionner le dip-switch 3 sur OFF;
- 4 on :** Utilisé pour régler le temps de travail de stores équipés par les fins de course intérieures (qu'ils ne faut pas brancher à la centrale de commande). Nous recommandons l'utilisation lors qu'on installe les photocellules;

Procédure de réglage:

- Positionner le rideau à mi-hauteur;

- Presser le bouton AP/CH pour actionner l'automatisme en fermeture (si l'automatisme actionne l'ouverture, inverser les phases du moteur sur les bornes 3 et 4);
 - Une fois que le rideau est fermé, presser au nouveau le bouton AP/CH pour actionner l'automatisme en ouverture;
 - Une fois que le rideau est ouvert presser au nouveau le bouton AP/CH pour terminer la procédure (le temps de travail sera le temps de travail de l'automatisme);
 - A la fin de l'opération laisser le dip-switch sur ON (Si on le positionne sur OFF et après sur ON il faut refaire la procédure ci-dessus mentionnée);
- off:** à utiliser si on a les fins de course extérieurs FCA et FCC branchés à la centrale de commande (bornes 6-FCA 7-FCC et 8 commun avec contacts normalement fermés. Dans ce cas le temps de travail est établi fixe à 60 secondes;

UTILISATION DU RÉCEPTEUR 433,92 Mhz INTÉGRÉ

Le récepteur radio intégré 433,92 MHz fonctionne avec les émetteurs K-SLIMRP et T-4RP uniquement en modalité rolling-code. Il peut apprendre jusqu'à un maximum de 14 émetteur.

- Mémorisation du code de l'émetteur: appuyez brièvement (environ 1 seconde) sur le bouton PROG de la centrale de commande et après cela appuyez sur le bouton de l'émetteur qu'on veut mémoriser. Pour mémoriser des émetteurs supplémentaires répéter la procédure. Ce logiciel est conçu pour la mémorisation à courte distance au moyen K-SLIMRP et T-4RP;
- Annulation de tous les codes de tous les émetteurs: appuyez sur le bouton PROG pendant 5/6 secondes et après cela relâchez et appuyez sur le bouton pendant 5/6 secondes. La mémoire des codes est maintenant vide et on pourra mémoriser des nouveaux émetteurs;

PROBLÈMES DE FONCTIONNEMENT : CAUSES POSSIBLES ET REMÈDES

1- L'automatisme ne démarre pas :

- a- Vérifier avec l'instrument (Multimètre) la présence de l'alimentation 230 Vca ;
- b- Vérifier que les contacts N.F. de la carte sont effectivement normalement fermés ;
- c- Mettre le dip-switch 3 (phototest) sur OFF :

2- La portée de la radiocommande est faible :

- a- Connecter l'antenne radio sur les bornes présentes sur la carte récepteur et non sur les bornes 14-15 de la carte de commande ;
- b- Contrôler que la connexion de la masse et du signal de l'antenne n'est pas inversée ;
- c- Ne pas effectuer d'épissures pour prolonger le câble de l'antenne ;
- d- Ne pas installer l'antenne dans des positions basses ou cachées par la maçonnerie ou par le pilier ;
- e- Contrôler l'état des piles de la radiocommande.

3- L'automatisme s'ouvre dans le sens contraire :

- a- Intervertir les connexions du moteur sur le bornier (bornes 3 et 4) ;
- b- Inverser ensuite la connexion des fins de course (bornes 6 et 7);

Introducción

Este manual está destinado sólo al personal técnico cualificado para la instalación. Ninguna información contenida en este manual puede ser considerada interesante para el usuario final. Este manual acompaña a la central K330M; por lo tanto, ¡no debe utilizarse para otro tipo de producto!

Advertencias importantes:

La central K330M está destinada al accionamiento de un motorreductor electromecánico para la automatización de cierres metálicos y persianas.

Cualquier otro uso es considerado inadecuado y, por consiguiente, está prohibido por las normativas vigentes.

Es nuestro deber recordarle que la automatización que está por realizar está clasificada como «construcción de una máquina», y, por consiguiente, entra dentro del campo de aplicación de la directiva europea 89/392 CEE (Directiva de máquinas).

Dicha normativa, en los puntos fundamentales, prevé que:

- la instalación debe ser efectuada sólo por personal cualificado y experto;
- la persona que efectúe la instalación deberá analizar preventivamente los riesgos de la máquina;
- la instalación deberá ser hecha según las reglas del arte, es decir aplicando las normas;

- por último, habrá que expedir al dueño de la máquina la «declaración de conformidad».
- Por consiguiente, es evidente que la instalación y los posibles trabajos de mantenimiento deben ser efectuados por personal cualificado, de acuerdo con cuanto previsto por las leyes, normas y directivas vigentes. Durante el diseño de sus equipos, TAU respeta las normativas aplicables al producto (véase la declaración de conformidad adjunta); también es fundamental que el instalador, al realizar la instalación, respete escrupulosamente las normas.
- Personal no cualificado, o que no conozca las normativas aplicables a la categoría de las «cancelas y puertas automáticas», debe abstenerse de efectuar instalaciones.
- ¡Quien no respeta las normativas es responsable de los daños que la instalación podría provocar!
- Se aconseja leer con atención todas las instrucciones antes de proceder con la instalación.

CUADRO DE MANDO PARA MOTOR MONOFÁSICO 230 V AC

- LÓGICA CON MICROPROCESADOR
- PROTECCIÓN ENTRADA LÍNEA CON FUSIBLE
- RADIORRECEPTOR 433,92 MHz INTEGRADO
- LIMITADOR DE PAR ELECTRÓNICO

INSTALACIÓN

ATENCIÓN:

- **no utilicen cables monoconductores (como por ejemplo los del interfono) para evitar interrupciones en la línea y falsos contactos;**
- **no utilicen cables viejos preexistentes.**

La instalación deberá ser hecha por personal cualificado según las reglas del arte. El fabricante no se asume ninguna responsabilidad por daños provocados por impericias o inobservancias.

En particular, recordamos que:

1. coloque la tarjeta verticalmente y lo más cerca posible del motorreductor, evitando trechos largos de los cables de conexión. Cuando los circuitos de mando tienen líneas muy largas (más de 50 m) se aconseja el desacoplamiento con relés montados en el cuadro de mando;
2. elija la sección de los cables de potencia (alimentación, motores, tierra y luz intermitente) de 1,5 mm² como mínimo y según las absorciones y la longitud de los conductores. Todo esto es válido para la remanencia de los cables usados por dispositivos de mando y auxiliares, con la única diferencia de que la sección mínima es 0,5 mm² más pequeña;
3. conéctese a la regleta de conexiones sin modificar el grado de protección de la caja, la que debe colocarse en un lugar seco y protegido;
4. mantenga separados los cables de potencia de los cables de los circuitos auxiliares y de mando, especialmente en los recorridos largos;
5. cortocircuite los contactos Normalmente Cerrados que no se deban utilizar.

NB: recuerde que es obligatorio conectar a tierra la instalación y respetar las normativas vigentes de seguridad de cada país.

CARACTERÍSTICAS TÉCNICAS

Alimentación tarjeta	230V AC - 50Hz
Potencia máx. suministrada	600W
Fusible rápido de protección línea de alimentación primaria	250V AC-F6,3A
Tensión alimentación circuitos lógicos	5V DC
Temperatura de funcionamiento	0°C ÷ + 70°C
Grado de protección de la caja	IP43

REGLETA DE CONEXIONES

1 - 2	entrada ALIMENTACIÓN 230 V AC 50 Hz monofásica;
3 - 4 - 5	salida ALIMENTACIÓN MOTOR 230V CA 50 Hz monofásica;
1 - 5	salida alimentación destellante. La señal no es modulada y por ello habrá que usar una tarjeta con destello integrado;
6 - 8	entrada FINAL DE CARRERA APERTURA (contacto normalmente cerrado), común=8; si el motor dispone de finales de carreras integrados, habrá que puentear el contacto;

7 - 8	entrada FIN DE CARRERA CIERRE (contacto normalmente cerrado), común=8; si el motor dispone de finales de carreras integrados, habrá que puentear el contacto;
8 - 9	<i>entrada pulsador ABRE/CIERRA (contacto normalmente abierto); para los modos de uso, véanse las funciones del DIP-switch # 2 (común=8);</i>
8 - 10	entrada FOTO-CÉLULAS o DISPOSITIVOS DE SEGURIDAD (contacto normalmente cerrado); su accionamiento durante el cierre provoca la parada, seguida por la apertura total de la puerta (común=8);
11 - 12	<i>salida alimentación 24 V AC con fototest (solo para el transmisor de la foto-célula, si utilizada), común=12;</i>
12 - 13	salida alimentación auxiliar 24 V AC (alimentación fotocélulas u otros dispositivos), común=12;
14 - 15	<i>entrada ANTENA para radioreceptor integrado 433,92MHz, (tierra=15, señal=14);</i>

AJUSTES LÓGICOS

TRIMMER

T.C.A. regulación del Tiempo de Cierre Automático: de 5 a 120 segundos aprox. (véase dip-switch nº 1)

FR. regulación del par del motor. Regule el TRIMMER para un empuje del accionador que garantice su funcionamiento, procurando no superar el empuje permitido por las normas vigentes.

NOTA: **girando los TRIMMERs hacia la derecha se aumentan el valor; por el contrario, girándolos hacia la izquierda, se disminuye.**

Dip switch

1 on: al completarse la apertura, el cierre de la puerta es automático, transcurrido un tiempo configurado en el trimmer T.C.A.;

off: se requiere un mando para cerrar;

2 on: con el accionador en funcionamiento, la secuencia de mandos será ABRE-CIERRA-ABRE-CIERRA etc.

off: en las mismas condiciones, la secuencia de mandos será ABRE-STOP-CIERRA-STOP-ABRE etc. (función paso a paso);

3 on: la función "control de las fotocélulas" está activa (FOTOTEST);

NOTA:

el transmisor de la foto-célula debe estar siempre conectado (bornes 11-12) ya que sirve para el control de seguridad (FOTOTEST). Sin esta conexión EL CUADRO NO FUNCIONA

off: Si no se utilizan foto-células posicionar en OFF el DIP-Switch # 3;

4 on: utilizado para ajustar el tiempo de trabajo cuando hay foto-células y los motores tienen finales de carrera integrados propios (no conectados al cuadro de maniobra);

Procedimiento de ajuste:

- posicionar el enrollable a media altura;
- oprimir AP/CH para empezar la maniobra de cierre (si el enrollable empieza a subir, invertir la conexión de las fases en la regleta, bornes 3 y 4);
- una vez completado el cierre, oprimir otra vez AP/CH para empezar la maniobra de apertura;
- una vez completada la apertura, oprimir una vez más AP/CH para completar la operación (el tiempo de trabajo en apertura será el tiempo de trabajo establecido para el motor);
- completado el procedimiento de ajuste, dejar el DIP-Switch # 4 en ON!!! Si se posicionara en OFF y luego otra vez en ON, será necesario volver a repetir todos los pasos del procedimiento arriba mencionados;
- off:** utilizado en presencia de finales de carrera externos FCA y FCC conectados al cuadro de maniobras (bornes 6-FCA, 7-FCC y 8-común con contactos normalmente cerrados). en este caso el tiempo de trabajo no es ajustable, y es fijo en 60 segundos;

USO DEL RECEPTOR 433.92 Mhz INTEGRADO

El Receptor Radio Integrado 433.92MHz es compatible con los emisores (solo en versión Rolling Code)

K-SLIMRP y T-4RP. Puede aprender hasta un máximo de 14 emisor.

- *Dar de alta un emisor: Oprimir brevemente (aprox. 1 segundo) la tecla PROG, luego la tecla deseada de emisor. Para dar de alta otros emisores, repetir el procedimiento. El Software tiene predisposición para programación remota por medio de los emisores K-SLIMRP y T-4RP;*
- *Borrar todos los emisores: Oprimir y mantener oprimida durante 5/6 segundos la tecla PROG; soltarla, volver a oprimir y mantenerla oprimida durante otro 5/6 segundos más. La memoria quedará vacía y será posible dar de altas nuevos emisores;*

FALLOS: POSIBLES CAUSAS Y SOLUCIONES

1- La automatización no funciona:

- a- Verifique con el instrumento (Multímetro) la presencia de alimentación 230Vac;
- b- Verifique que los contactos N.C. de la tarjeta sean efectivamente normalmente cerrados;
- c- Configure el dip 3 (fototest) en OFF;

2- El radiocontrol tiene poco alcance:

- a- Conecte la antena radio a los bornes presentes en la tarjeta receptora y no a los bornes 14-15 de la tarjeta de control;
- b- Controle que la conexión de la masa y de la señal de la antena no esté invertida;
- c- No efectúe uniones para alargar el cable de la antena;
- d- No instale la antena en posiciones bajas o escondidas por la pared o por el soporte;
- e- Controle el estado de las pilas del radiocontrol.

3- La automatización se abre al contrario:

- a- Invierta entre ellas las conexiones del motor en el terminal de conexiones (bornes 3 y 4);
- b- Como consecuencia, invierta la conexión de los finales de carrera (bornes 6 y 7).

DICHIARAZIONE DI INCORPORAZIONE DEL COSTRUTTORE
(ai sensi della Direttiva Europea 2006/42/CE All. II.B)

Fabbricante: TAU s.r.l.
Indirizzo: Via E. Fermi, 43 - 36066 - Sandrigo - VICENZA - ITALY

Dichiara sotto la propria responsabilità che il prodotto: *Quadro di comando per serrande, tapparelle e tende da sole: K330M*

È realizzato per essere incorporato su una chiusura (serranda, tapparella, tenda da sole) o per essere assemblato con altri dispositivi al fine di movimentare una tale chiusura per costituire una macchina ai sensi della Direttiva Macchine 2006/42/CE.

Dichiara inoltre che questo prodotto è conforme ai requisiti essenziali di sicurezza delle seguenti ulteriori direttive CEE:
- 2014/35/EU Direttiva Bassa Tensione
- 2014/30/EU Direttiva Compatibilità Elettromagnetica

ed, ove richiesto, alla Direttiva: **2014/53/EU Apparecchiature Radio e apparecchiature terminali di telecomunicazione**

Dichiara inoltre che non è consentito mettere in servizio il macchinario fino a che la macchina in cui sarà incorporato o di cui diverrà componente sia stata identificata e ne sia stata dichiarata la conformità alle condizioni della Direttiva 2006/42/CE.

Sono applicate le seguenti norme e specifiche tecniche: **EN 61000-6-2; EN 61000-6-3; EN 60335-1; ETSI EN 301 489-1 V1.9.2; ETSI EN 301 489-3 V1.6.1; EN 300 220-2 V2.4.1; EN 12453:2000; EN 12445:2000; EN 60335-2-103.**

Si impegna a trasmettere, su richiesta adeguatamente motivata delle autorità nazionali, informazioni pertinenti sulle quasi-macchine.

Sandrigo, 08/01/2024

Il Rappresentante Legale

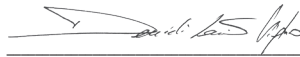

Loris Virgilio Danieli

Nome e indirizzo della persona autorizzata a costituire la documentazione tecnica pertinente:
Loris Virgilio Danieli - via E. Fermi, 43 - 36066 Sandrigo (VI) Italia

MANUFACTURER'S DECLARATION OF INCORPORATION
(in accordance with European Directive 2006/42/EC App. II.B)

Manufacturer: TAU s.r.l.
Address: Via E. Fermi, 43 - 36066 - Sandrigo - VICENZA - ITALY

Declares under its own responsibility that the following product: *Control panel for shutters, roller shutters and awnings: K330M*

Has been produced for incorporation on an access point (shutter, roller shutter, awnings) or for assembly with other devices used to move such an access point, to constitute a machine in accordance with the Machinery Directive 2006/42/EC.

Also declares that this product complies with the essential safety requirements of the following EEC directives:
- 2014/35/EU Low Voltage Directive - 2014/30/EU Electromagnetic Compatibility Directive

and, where required, with the Directive: **- 2014/53/EU Radio equipment and telecommunications terminal equipment**

Also declares that **it is not permitted to start up the machine** until the machine in which it is incorporated or of which it will be a component has been identified with the relative declaration of conformity with the provisions of Directive 2006/42/EC.

The following standards and technical specifications are applied: EN 61000-6-2; EN 61000-6-3; EN 60335-1; ETSI EN 301 489-1 V1.9.2; ETSI EN 301 489-3 V1.6.1; EN 300 220-2 V2.4.1; EN 12453:2000; EN 12445:2000; EN 60335-2-103.

The manufacturer undertakes to provide, on sufficiently motivated request by national authorities, all information pertinent to the quasi-machinery.

Sandrigo, 08/01/2024

Legal Representative



Loris Virgilio Danieli

Name and address of person authorised to draw up all pertinent technical documentation:
Loris Virgilio Danieli - via E. Fermi, 43 - 36066 Sandrigo (VI) Italia

INTEGRIERUNGSERKLÄRUNG DES HERSTELLERS
(gemäß der Europäischen Richtlinie 2006/42/EG Anl. II.B)

Hersteller: TAU s.r.l.
Adresse: Via E. Fermi, 43 - 36066 - Sandrigo - VICENZA - ITALY

Erklärt auf eigene Verantwortung, daß das Produkt: *Steuerplatine für Rollläden, Jalousien und Markisen: K330M*

Ausgeführt wurde, um in einen Verschluss integriert zu werden (Rolllade, Jalousie und Markise) oder um mit anderen Vorrichtungen kombiniert zu werden, um diesen Verschluss zu bewegen, und somit gemäß der Maschinenrichtlinie 2006/42/EG eine Maschine darstellt.

Außerdem erklärt er, dass dieses Produkt den grundsätzlichen Sicherheitseigenschaften der folgenden Richtlinien EWG entspricht:
- 2014/35/EU Niederspannungsrichtlinie - **2014/30/EU Richtlinie für elektromagnetische Kompatibilität**
Und wo gefordert, der Richtlinie: **- 2014/53/EU Radio equipment and telecommunications terminal equipment**

Außerdem wird erklärt, dass **es nicht zugelassen ist, die Vorrichtung in Betrieb zu setzen**, bis die Maschine, in die sie integriert wird oder deren Bestandteil sie sein wird, identifiziert und die Konformität gegenüber dem Inhalt der Richtlinie 2006/42/EG erklärt wurde.

Die folgenden Normen und technische Verzeichnisse wurden angewandt:
EN 61000-6-2; EN 61000-6-3; EN 60335-1; ETSI EN 301 489-1 V1.9.2; ETSI EN 301 489-3 V1.6.1;
EN 300 220-2 V2.4.1; EN 12453:2000; EN 12445:2000; EN 60335-2-103.

Er verpflichtet sich, auf ausdrücklichen Wunsch der nationalen Behörden, Informationen über die Fastmaschinen zu übersenden.

Sandrigo, 08/01/2024

Der gesetzliche Vertreter



Loris Virgilio Danieli

Name und Adresse der beauftragten Person zur Vorlegung der zugehörigen technischen Unterlagen:
Loris Virgilio Danieli - via E. Fermi, 43 - 36066 Sandrigo (VI) Italia

DÉCLARATION D'INCORPORATION DU FABRICANT
(conformément à la Directive européenne 2006/42/CE Annexe II.B)

Fabricant: TAU s.r.l.
Adresse: Via E. Fermi, 43 - 36066 - Sandrigo - VICENZA - ITALY

Déclare sous sa propre responsabilité que le produit: *Logique de commande pour rideaux métalliques, volets roulants et stores: K330M*

Est réalisé pour être incorporé sur une fermeture (rideau métallique, volet roulant, store) ou pour être assemblé avec d'autres dispositifs afin de manœuvrer cette fermeture pour constituer une machine au sens de la Directive Machines 2006/42/CE.

Déclare d'autre part que ce produit est conforme aux exigences essentielles de sécurité des directives CEE suivantes :
- 2014/35/EU Directive Basse Tension - **2014/30/EU Directive Compatibilité Électromagnétique**

et, si requis, à la Directive: **2014/53/EU Équipements hertziens et équipements terminaux de télécommunication**

Le Fabricant déclare également qu'il n'est pas permis de mettre en service l'appareil tant que la machine dans laquelle il sera incorporé ou dont il deviendra composant n'a pas été identifiée et que sa conformité aux conditions de la Directive 2006/42/CE n'a pas été déclarée.

Les normes et les normes suivantes sont appliquées:
EN 61000-6-2; EN 61000-6-3; EN 60335-1; ETSI EN 301 489-1 V1.9.2; ETSI EN 301 489-3 V1.6.1;
EN 300 220-2 V2.4.1; EN 12453:2000; EN 12445:2000; EN 60335-2-103.

Il s'engage à transmettre, sur demande dûment motivée des autorités nationales, des informations pertinentes sur les quasi-machines.

Sandrigo, 08/01/2024

Le Représentant légal

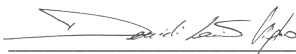

Loris Virgilio Danieli

Nom et adresse de la personne autorisée à constituer la documentation technique pertinente:
Loris Virgilio Danieli - via E. Fermi, 43 - 36066 Sandrigo (VI) Italia

DECLARACIÓN DE INCORPORACIÓN DEL FABRICANTE
(de acuerdo con la Directiva Europea 2006/42/CE Adj. II.B)

Fabricante: TAU s.r.l.
Dirección: Via E. Fermi, 43 - 36066 - Sandrigo - VICENZA - ITALY

Declara, bajo su propia responsabilidad, que el producto: *Panel de mandos cierres enrollables, persianas y toldos: K330M*

Se ha realizado para incorporarlo a un cierre (cierre enrollable, persiana, toldo) o para montarlo con otros dispositivos con el objetivo de desplazar el cierre y formar una máquina de acuerdo con la Directiva Máquinas 2006/42/CE.

Declara también que este producto cumple con los requisitos esenciales de seguridad de las siguientes ulteriores directivas CEE:
- 2014/35/EU Directiva Baja Tensión - 2014/30/EU Directiva Compatibilidad Electromagnética

y, donde es necesario, con los de la Directiva: **- 2014/53/EU Equipos radioeléctricos y equipos terminales de telecomunicación**

Declara además que no está permitido poner en servicio la maquinaria hasta que la máquina en la que se incorporará o de la que se convertirá en componente se haya identificado y se haya declarado la conformidad a las condiciones de la Directiva 2006/42/CE.

Se aplican las siguientes normas y reglas:

EN 61000-6-2; EN 61000-6-3; EN 60335-1; ETSI EN 301 489-1 V1.9.2; ETSI EN 301 489-3 V1.6.1;
EN 300 220-2 V2.4.1; EN 12453:2000; EN 12445:2000; EN 60335-2-103.

Se compromete a transmitir, si las autoridades nacionales así lo solicitarán de forma motivada, informaciones referentes a las casi-máquinas.

Sandrigo, 08/01/2024

Il Rappresentante Legale



Loris Virgilio Danieli

Nome e indirizzo della persona autorizzata a costituire la documentazione tecnica pertinente:
Loris Virgilio Danieli - via E. Fermi, 43 - 36066 Sandrigo (Vi) Italia



Via Enrico Fermi, 43 - 36066 Sandrigo (VI) - Italy
Tel +39 0444 750190 - Fax +39 0444 750376
info@tauitalia.com - www.tauitalia.com



Foglietto illustrativo

CARTA - Raccolta differenziata. Segui le indicazioni del tuo comune. (N.B.: togliere i punti metallici)



Instruction leaflet

PAPER - Waste separation. Follow the instructions of your city hall. (Note: remove the staples)